





For initial setup, we recommend the use of the relevant manuals!

## LR54 / 64 / 65 / 74 / 75 Radar (FMCW) Level Transmitters

 Installation, assembly, start-up and maintenance may only be performed by appropriately trained personnel.

 For use in hazardous areas, special codes and regulations are applicable which are supplied in a separate document that describes all hazardous area relevant information.

 The responsibility as to the suitability, intended use and corrosion resistance of the used materials against the measured fluid of this device rests solely with the operator.

 For complete documentation (manuals, supplementary manuals, data sheets and certificates) please refer to <http://goo.gl/hDy8WW>.

### 1 Installation

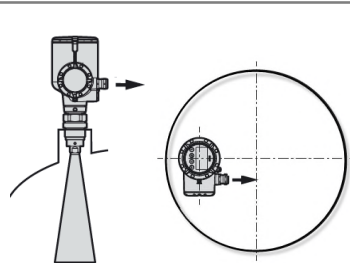

Point the device in the correct direction to get the best performance

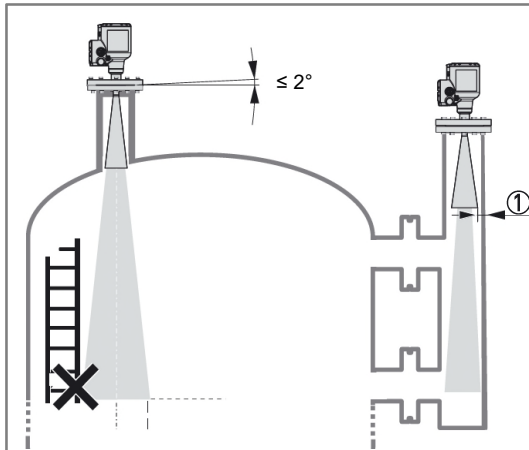
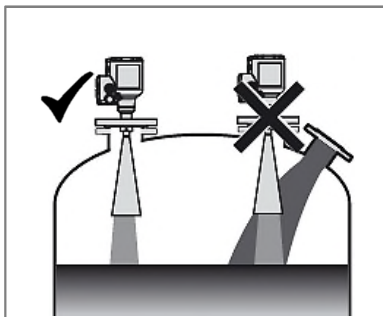

① max. 2.5 mm / 0.1"

### 2 Electrical connection

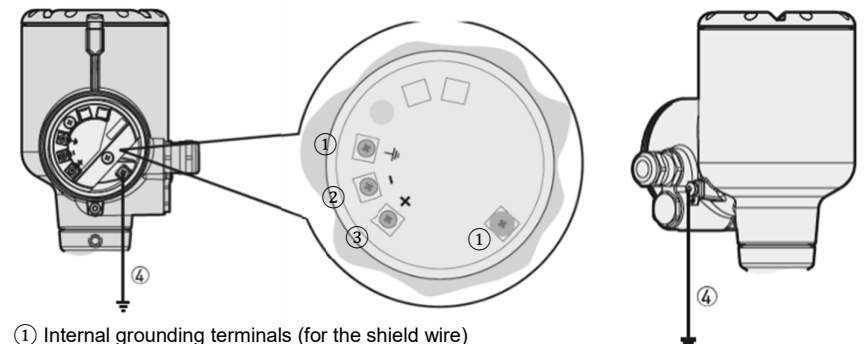
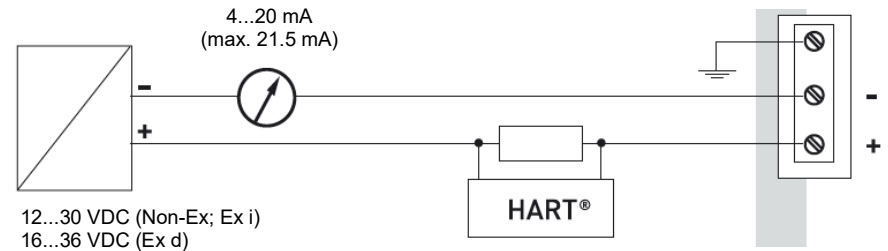

- ① Internal grounding terminals (for the shield wire)
- ② Current output -
- ③ Current output +
- ④ External grounding terminal

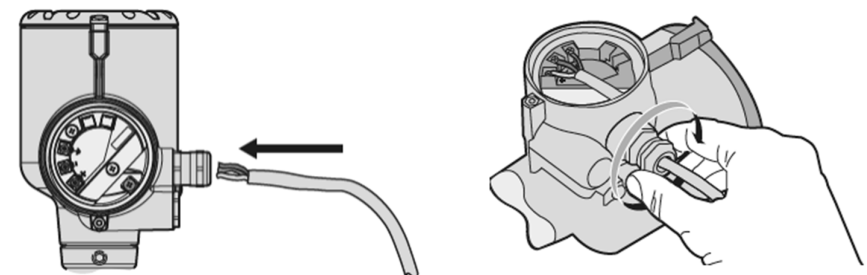

### 3 Auto Setup

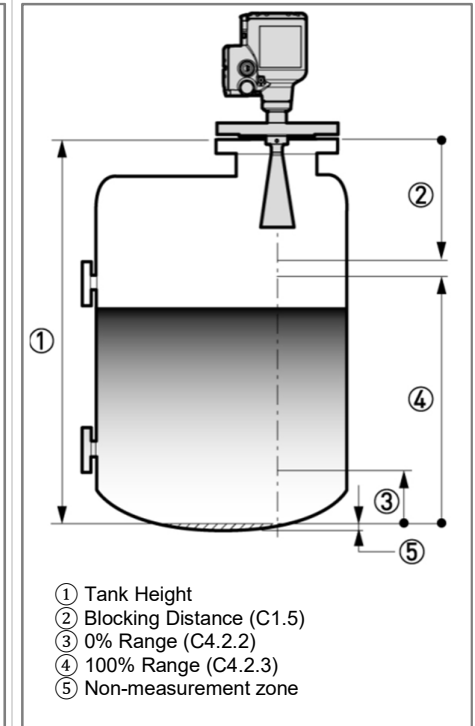
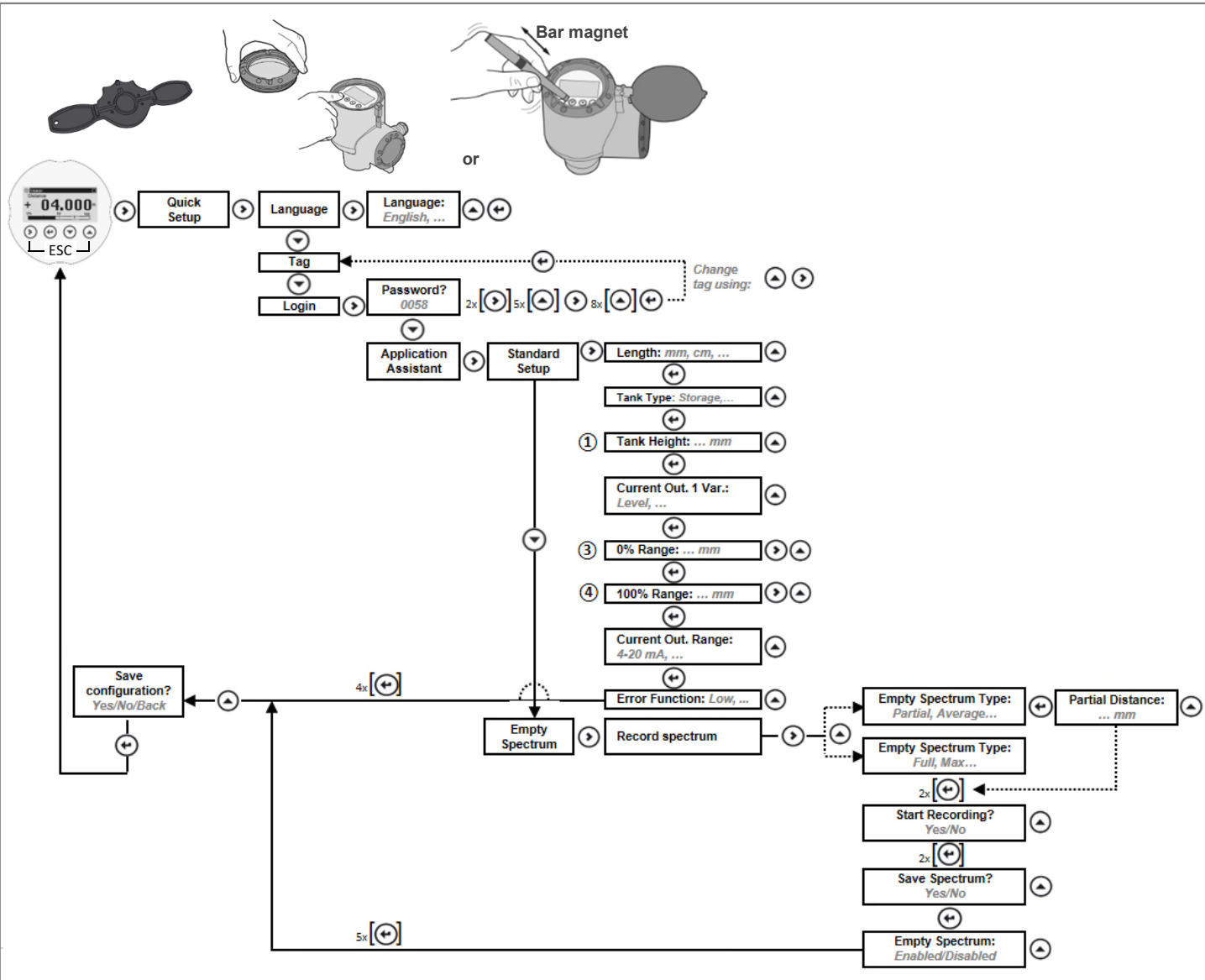

- ① Tank Height
- ② Blocking Distance (C1.5)
- ③ 0% Range (C4.2.2)
- ④ 100% Range (C4.2.3)
- ⑤ Non-measurement zone

### Contact

Schneider Electric  
 38 Neponset Avenue  
 Foxboro, MA 02035  
 United States of America

Global Customer Support  
 Toll-free for USA: 1-866-746-6477  
 Global: 1-508-549-2424 (in English)  
[fielddevices-support@se.com](mailto:fielddevices-support@se.com)  
 Website: <http://www.se.com> or  
<https://goo.gl/yDwSjv>

## LR54 / 64 / 65 / 74 / 75 Radar (FMCW) Füllstandmessgeräte



Montage, Inbetriebnahme und Wartung dürfen nur von entsprechend geschultem Personal vorgenommen werden.



Für explosionsgefährdete Bereiche gelten besondere Vorschriften und Richtlinien. Diese sind der Zusatzanleitung zu entnehmen.



Die Verantwortung hinsichtlich Eignung und bestimmungsgemäßer Verwendung des Geräts liegt allein beim Betreiber.



Die komplette Dokumentation (Handbücher, Zusatzanleitungen, Datenblätter und Zertifikate) befindet sich unter <http://goo.gl/hDy8WW>.

### 1 Montage

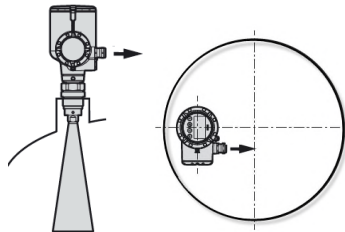

Das Gerät muss korrekt ausgerichtet sein, um die beste Leistung zu erzielen.

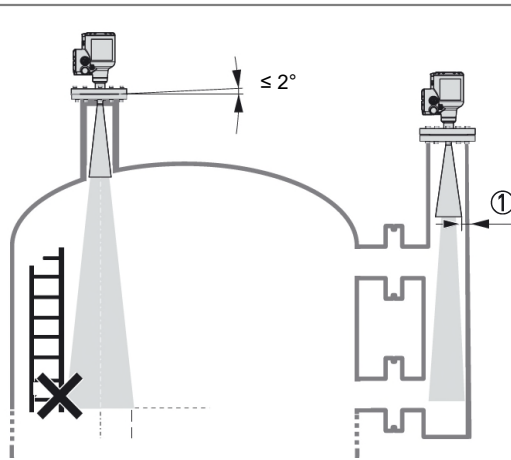
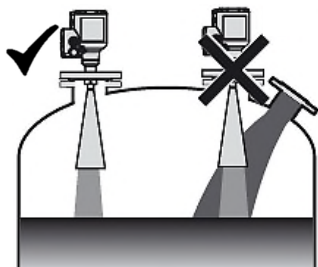

① max. 2,5 mm / 0,1"

### 2 Anschluss an die Spannungsversorgung

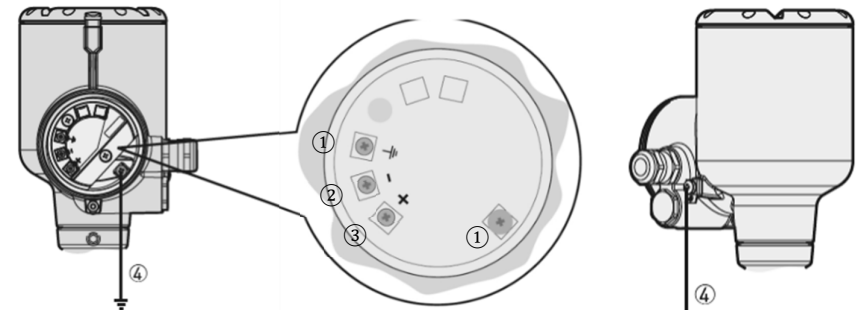
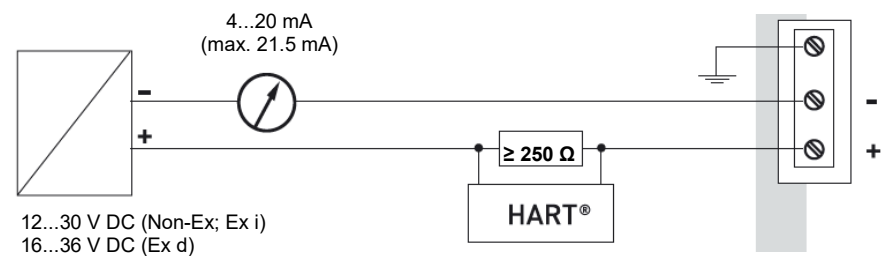

- ① Erdungsklemme im Gehäuse (bei abgeschirmtem elektrischem Kabel)
- ② Stromausgang -
- ③ Stromausgang +
- ④ Position der externen Erdungsklemme (an der Unterseite des Messumformers)

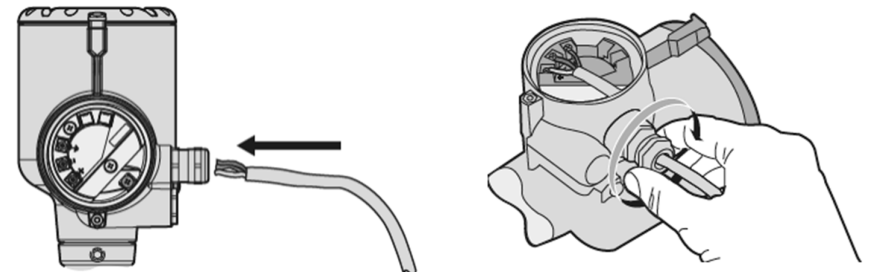

### 3 Inbetriebnahme (Schnelleinstellungen)

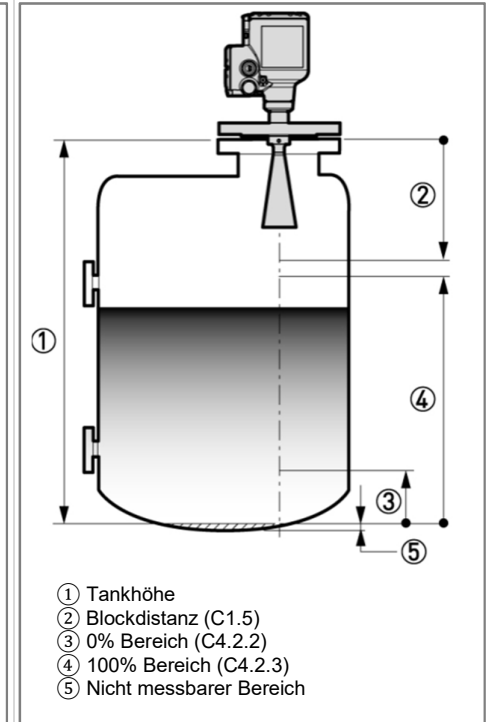
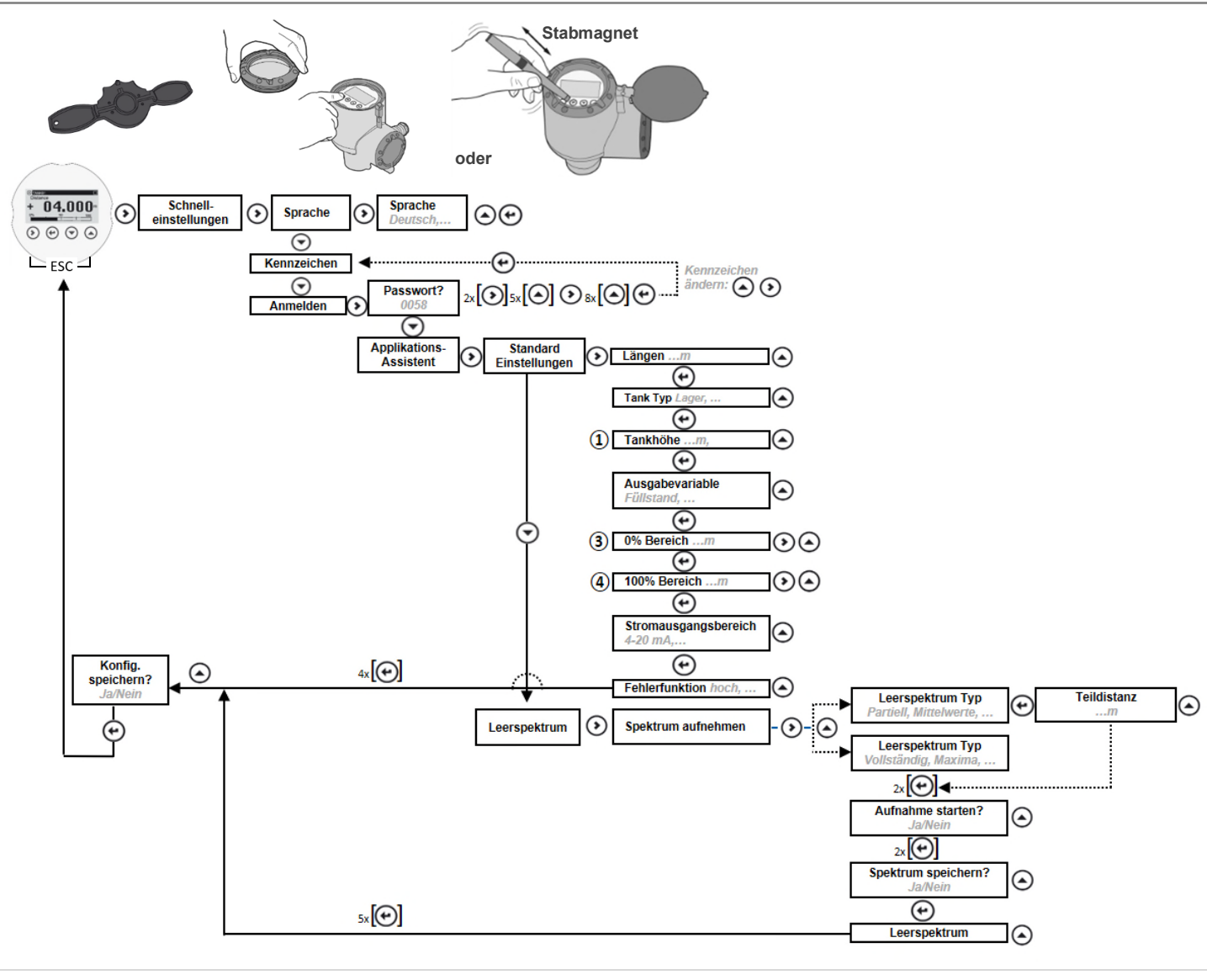

- ① Tankhöhe
- ② Blockdistanz (C1.5)
- ③ 0% Bereich (C4.2.2)
- ④ 100% Bereich (C4.2.3)
- ⑤ Nicht messbarer Bereich

**Kontakt**  
 Schneider Electric  
 38 Neponset Avenue  
 Foxboro, MA 02035  
 USA

Internationaler Kundendienst  
 Gebührenfrei in den USA: 1-866-746-6477  
 International: 1-508-549-2424 (auf Englisch)  
[fielddevices-support@se.com](mailto:fielddevices-support@se.com)  
 Website: <http://www.se.com> or  
<https://goo.gl/yDwSjv>

## LR54 / 64 / 65 / 74 / 75 Transmetteurs de niveau radar FMCW



Le montage, l'assemblage, la mise en service et la maintenance sont à effectuer par du personnel qualifié.



En cas d'utilisation dans des zones à atmosphère explosive, consulter le supplément ATEX.



L'utilisateur est seul responsable de la mise en œuvre et du choix des matériaux de nos appareils de mesure pour l'usage auquel ils sont destinés.



Pour obtenir une documentation complète (manuels, suppléments aux manuels, notices techniques et certificats), consulter le centre de téléchargement : <http://goo.gl/hDy8WW>.

### 1 Montage

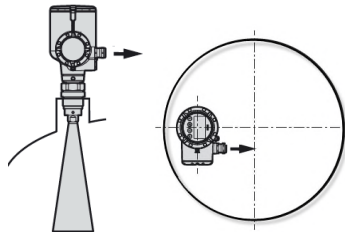

Orienter l'appareil dans la bonne direction pour obtenir les meilleures performances possibles.

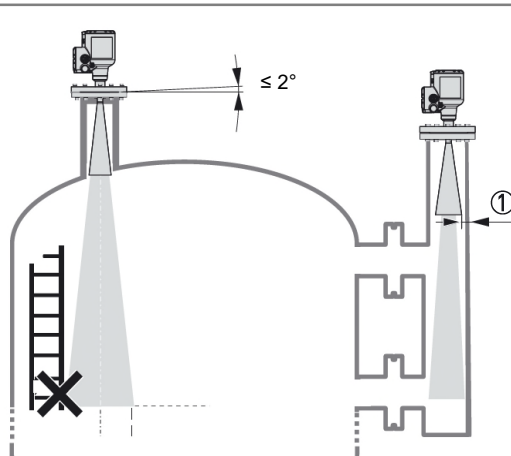
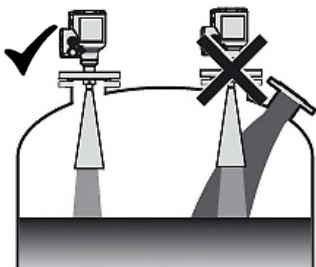

① max. 2.5 mm

### 2 Raccordement électrique

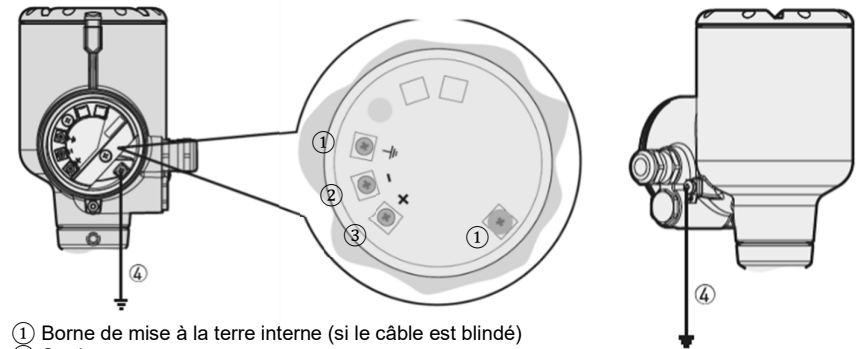
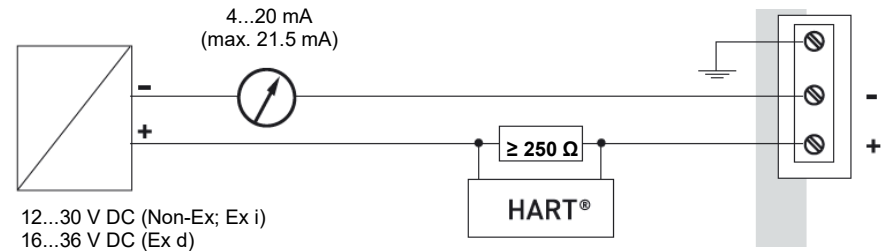

- ① Borne de mise à la terre interne (si le câble est blindé)
- ② Sortie courant -
- ③ Sortie courant +
- ④ Borne de mise à la terre externe

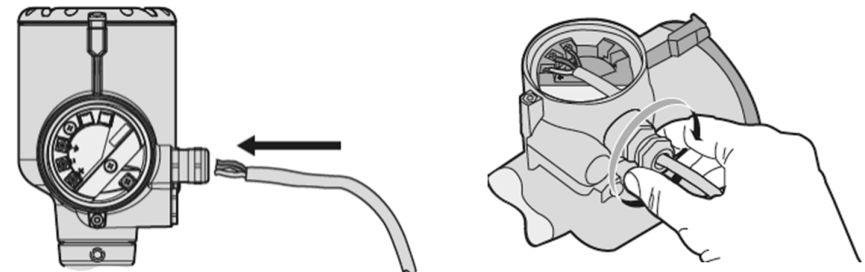

### 3 Configuration rapide

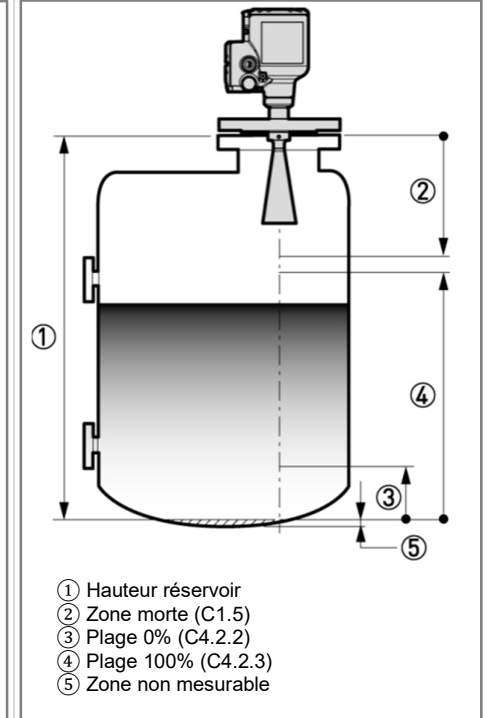
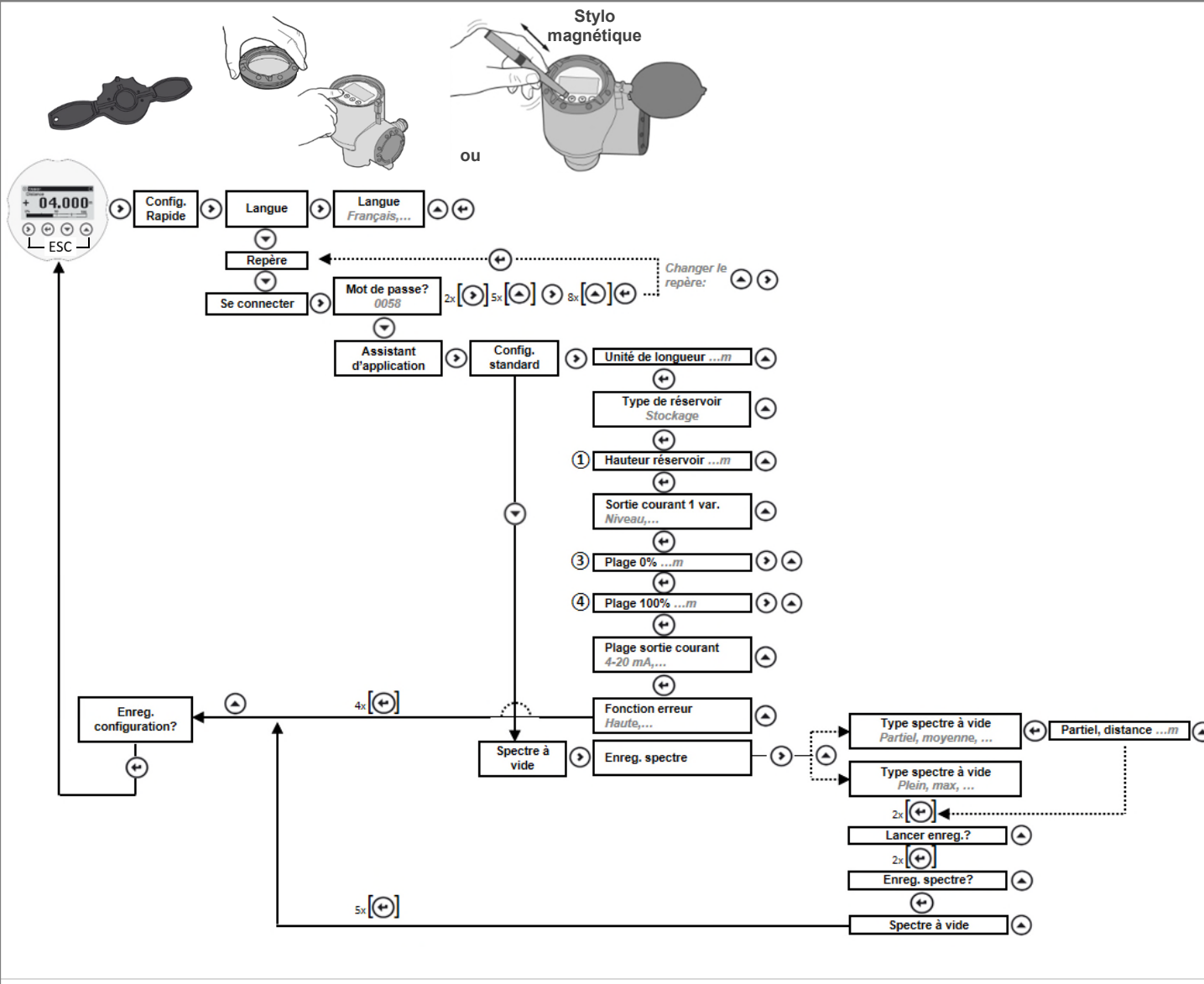

### Contact

Schneider Electric  
 38 Neponset Avenue  
 Foxboro, MA 02035  
 États Unis d'Amérique (USA)

Support client international  
 Gratuit pour les US : 1-866-746-6477  
 International : 1-508-549-2424 (en anglais)  
[fielddevices-support@se.com](mailto:fielddevices-support@se.com)  
 Website: <http://www.se.com> or  
<https://goo.gl/yDwSjv>



## LR54 / 64 / 65 / 74 / 75 Transmisores de Nivel Radar FMCW



La instalación, ensamblaje, puesta en marcha y mantenimiento sólo pueden ser realizados por personal entrenado.



Para el uso en áreas peligrosas se aplican códigos y normativas especiales indicados en un documento separado que proporciona toda la información acerca de las áreas peligrosas.



El operador es el único responsable del uso de este equipo por lo que concierne a la idoneidad, el uso previsto y la resistencia a la corrosión de los materiales utilizados con los líquidos medidos.



Para la documentación completa (manuales, manuales adicionales, hojas de datos y certificados) consulte <http://goo.gl/hDy8WW>.

### 1 Instalación

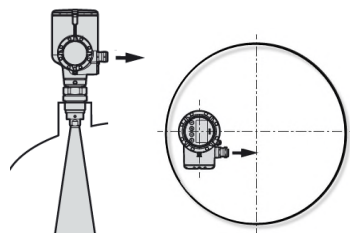

Situe el equipo en la dirección correcta para conseguir el mejor rendimiento

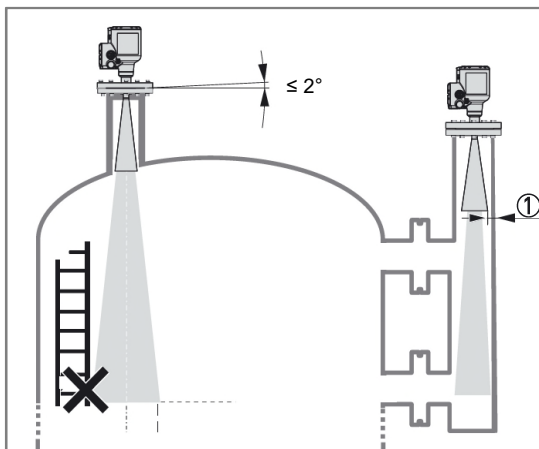
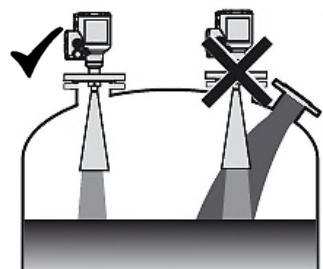

① Máx. 2.5 mm / 0.1"

### 2 Conexión eléctrica

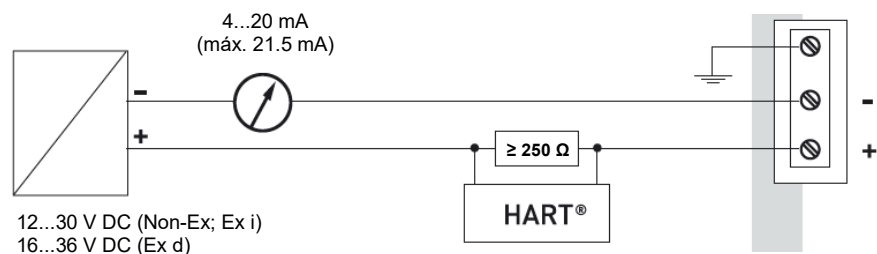

12...30 V DC (Non-Ex; Ex i)  
16...36 V DC (Ex d)

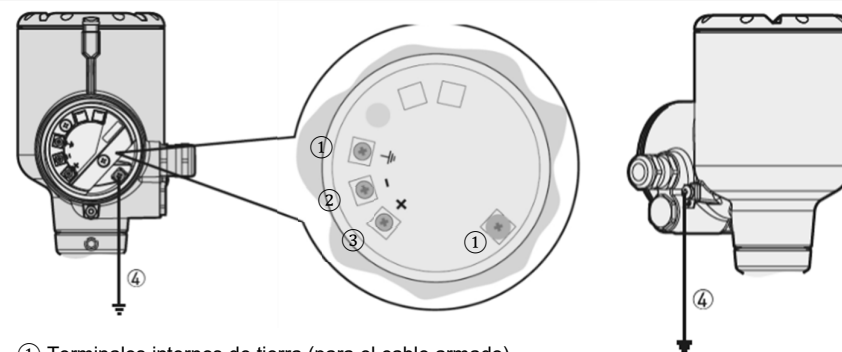

- ① Terminales internos de tierra (para el cable armado)
- ② Salida de corriente -
- ③ Salida de corriente +
- ④ Terminal externo de tierra

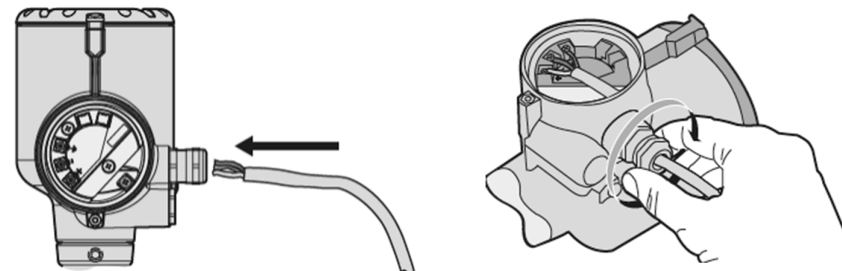

### 3 Configuración Rápida

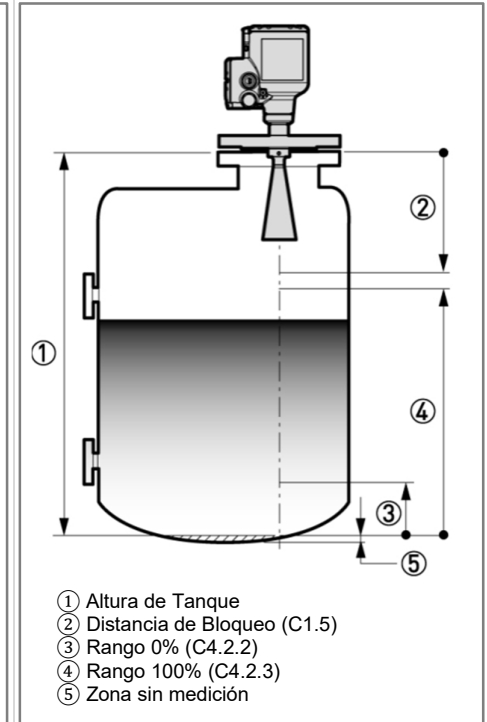
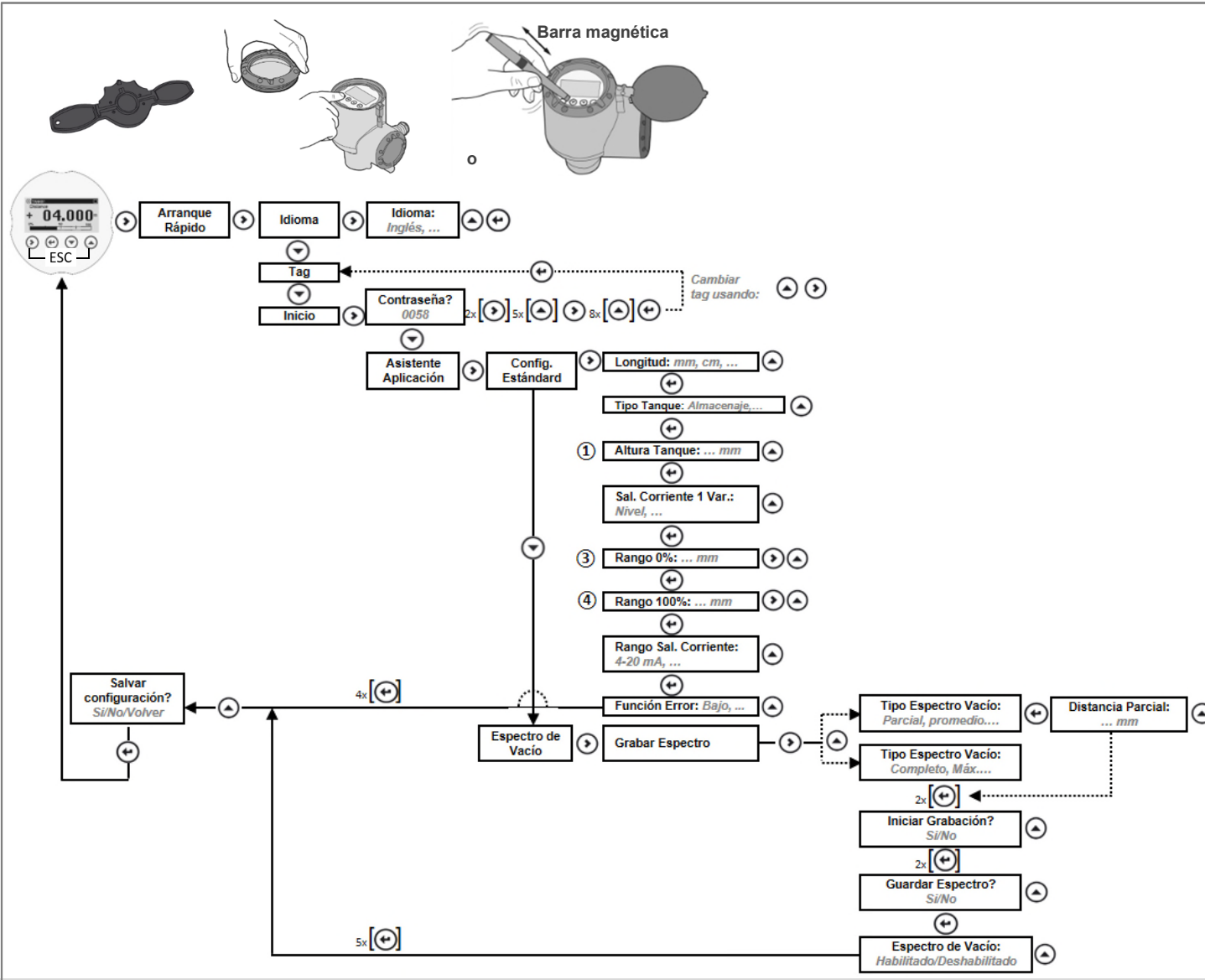

- ① Altura de Tanque
- ② Distancia de Bloqueo (C1.5)
- ③ Rango 0% (C4.2.2)
- ④ Rango 100% (C4.2.3)
- ⑤ Zona sin medición

### Contacto

Schneider Electric  
 38 Neponset Avenue  
 Foxboro, MA 02035  
 United States of America

Asistencia al cliente  
 Gratuito en Estados Unidos: 1-866-746-6477  
 Internacional: 1-508-549-2424 (en inglés)  
[fielddevices-support@se.com](mailto:fielddevices-support@se.com)  
 Website: <http://www.se.com> or  
<https://goo.gl/yDwSjv>



## LR54 / 64 / 65 / 74 / 75

### Радарные (FMCW) преобразователи уровня



К монтажно-сборочным, пусконаладочным работам и к техническому обслуживанию прибора допускается исключительно персонал, прошедший соответствующее обучение.



При эксплуатации во взрывоопасных зонах к прибору применяются специализированные правила и нормы, которые приводятся в отдельной документации и содержат описание всей информации по применениям во взрывоопасной зоне.



Ответственность за использование измерительных приборов в соответствии с назначением и условиями применения, с учётом коррозионной устойчивости материалов по отношению к среде измерения, лежит исключительно на операторе.



Полный комплект документации (руководства по эксплуатации, дополнительные инструкции, технические данные и сертификаты) представлен по адресу <http://goo.gl/hDy8WW>.

## 1 Установка

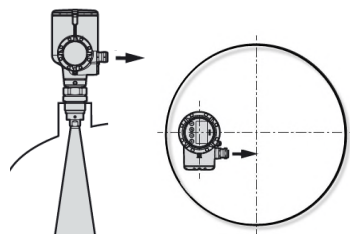

Правильное расположение прибора для его максимально эффективной работы

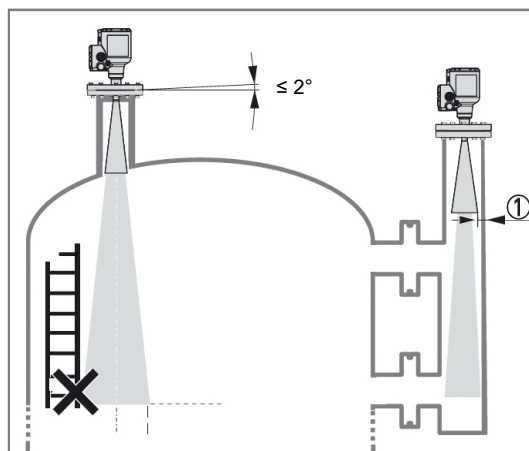
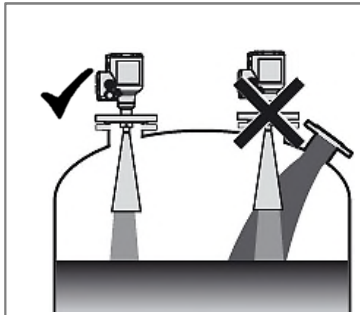

① макс. 2,5 мм

## 2 Электрическое подключение

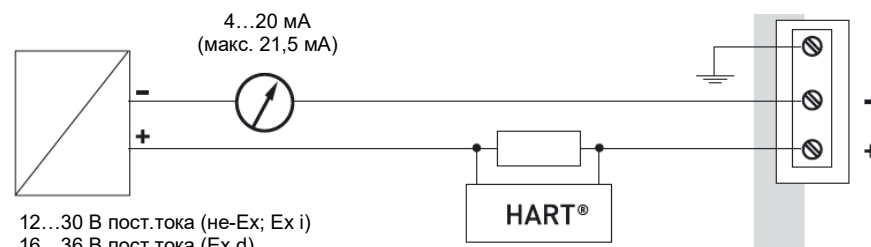

12...30 В пост.тока (не-Ex; Ex i)  
16...36 В пост.тока (Ex d)

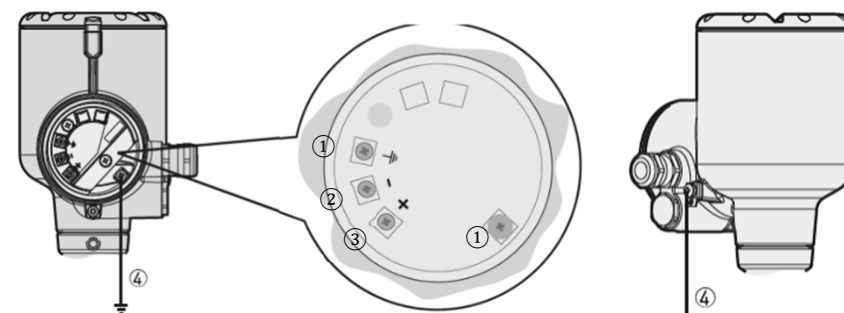

- ① Внутренние клеммы заземления (для экранированного провода)
- ② Токвый выход -
- ③ Токвый выход +
- ④ Внешняя клемма заземления

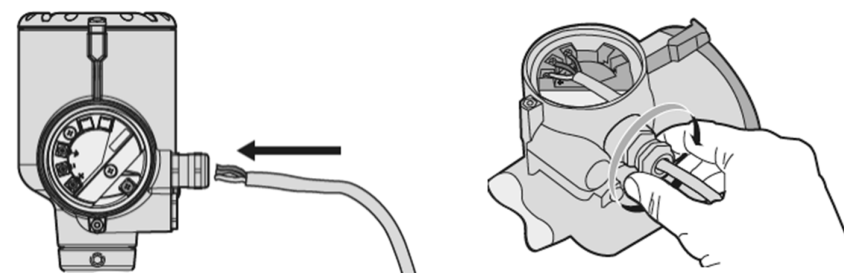

### 3 Автоматическая настройка

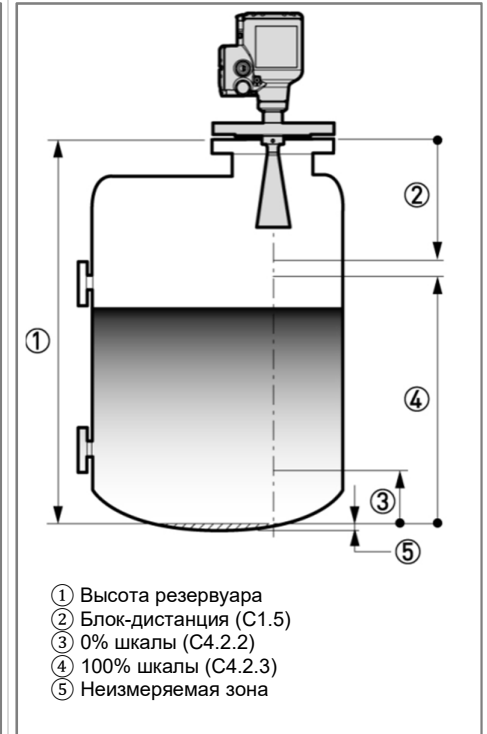
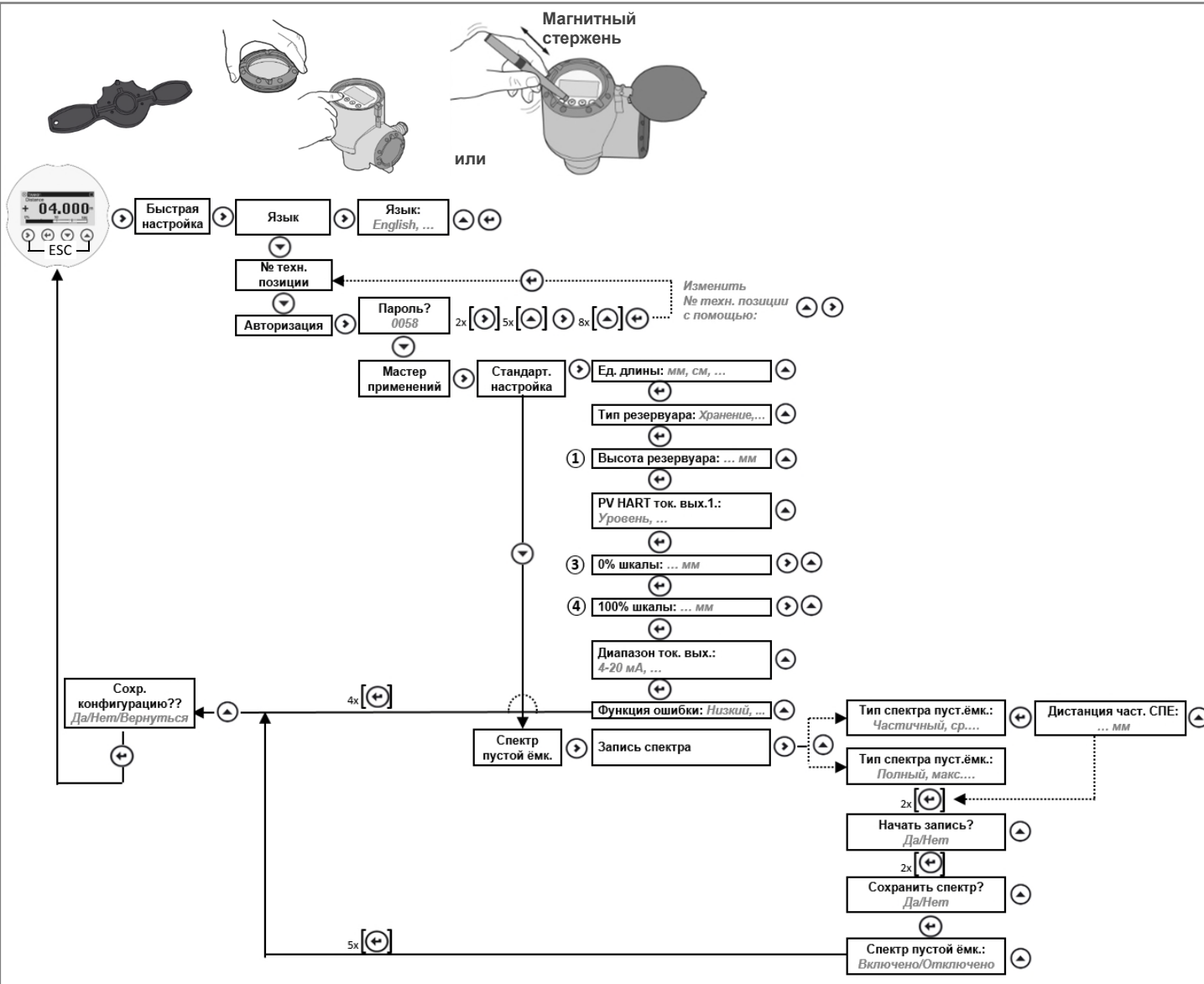

- ① Высота резервуара
- ② Блок-дистанция (C1.5)
- ③ 0% шкалы (C4.2.2)
- ④ 100% шкалы (C4.2.3)
- ⑤ Неизмеряемая зона

### Контакты

Schneider Electric  
 38 Neponset Avenue  
 Foxboro, MA 02035 USA /  
 Соединённые Штаты Америки

Глобальный Сервис Поддержки Клиентов  
 Бесплатный тел.для США: 1-866-746-6477  
 Звонок извне США: 1-508-549-2424 (по-английски)  
[fielddevices-support@se.com](mailto:fielddevices-support@se.com)  
 Website: <http://www.se.com> or  
<https://goo.gl/yDwSiv>